



EQUIPOS DE ALTO
RENDIMIENTO
GARANTIZADO



XCMG
80 AÑOS DE
EXPERIENCIA
¡PARA TU ÉXITO!

Montacarga

XCB-DT40



Velocidad máxima
±16 km / h



Capacidad de carga
5050 Kg



Motor
Xinchai, 6750cc, Tier III, con una potencia de 49Hp



Montacarga

XCB-DT40

Motor

Modelo	XINCHAI 4D30G31
Tipo de energía	Diesel
Potencia	49 HP
Cilindros	4

Peso

Peso Total	5050 kg
Peso Del Eje Delantero (Sin Carga)	1810 kg
Peso Del Eje Trasero (Sin Carga)	3240 kg

Rendimientos

Velocidad de viaje (km/h)	16
Velocidad De Elevación (mm/sec)	380
Velocidad De Descenso (mm/sec)	450
Máxima Capacidad De Ascenso (Carga)	18/20 %

Transmisión y potencia

Capacidad del tanque de combustible	70 L
Batería (V/Ah)	12/80
Presion del sistema hidraulico	180 kg/cm ²

Neumático

Neumático delantero	250-15-16PR
Neumático trasero	6.50-10-10PR



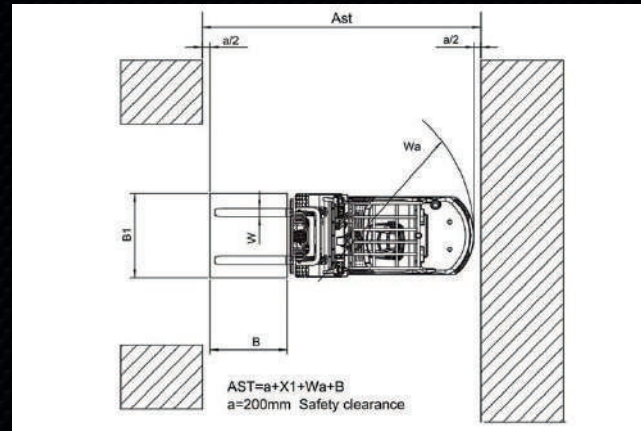
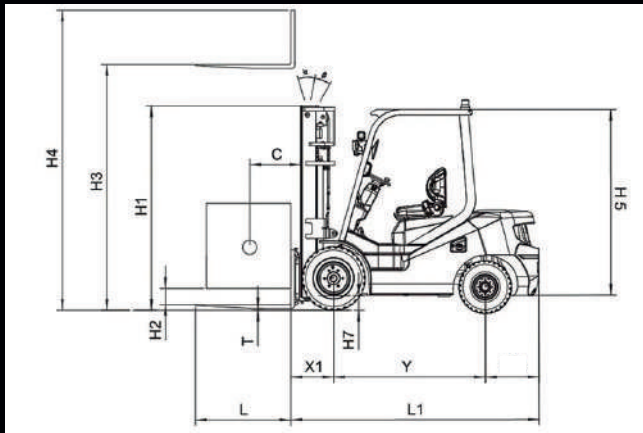

Dimensiones

H1. Altura del Mástil Replegado	2150 mm
H2. Altura Libre De Elevación	120 mm
H3. Altura De Elevación Nominal	3000 mm
H4. Altura del Mástil Extendido	3050 mm
H5. Altura del Tejadillo Protector	2140 mm
X1. Voladizo De La Horquilla	485 mm
H7. Distancia Al Suelo	135 mm
L. Tamaño De Uña	1070 mm
α°/β° . Ángulo De Inclinación	6/12°
C. Centro De Carga	500 mm
Y. Distancia entre ejes	1800 mm
L1. Longitud de equipo sin horquilla	2870 mm

Dimensiones

AST. Min. ancho de pasillo para palets	2450 mm
Wa. Radio De Giro (Exterior)	2530 mm
B1. Ancho Promedio	1365 mm
W. Ancho de Horquilla	150 mm



DIBUJO DE LA POSICIÓN DE ENGRASE DE MONTACARGA

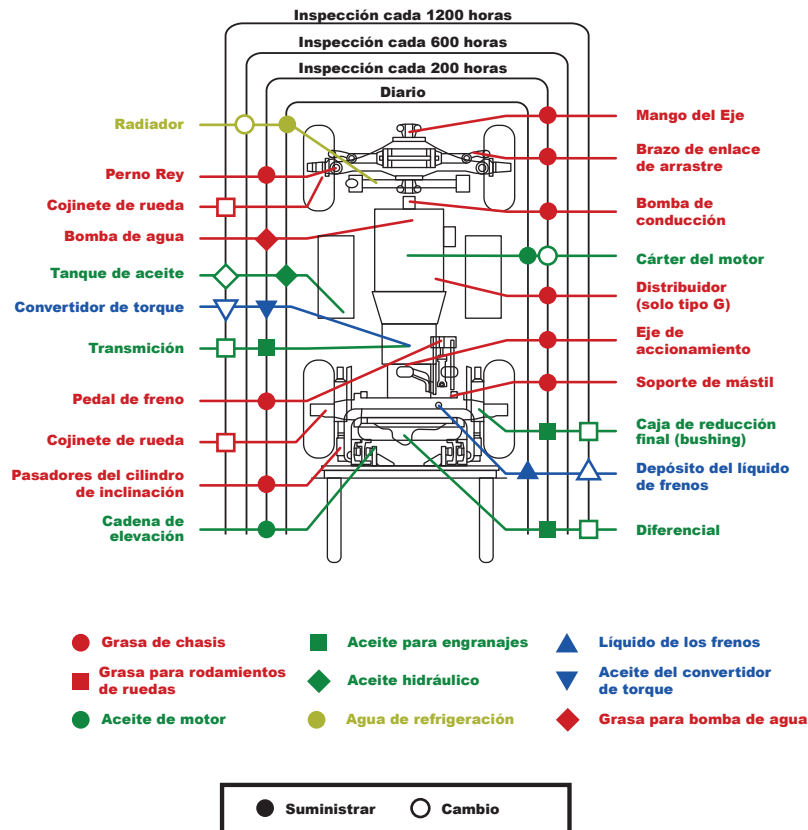

Curva de carga

